

Hotpoint

COMBINE INTEGRABLE 4*

A+

BCB 7030 AA

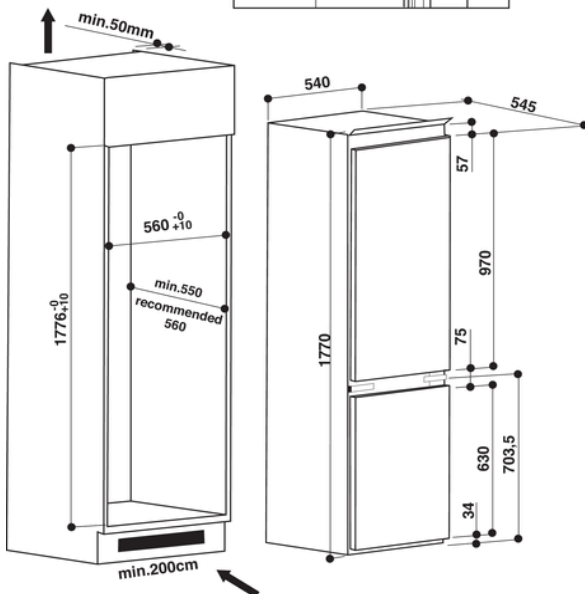
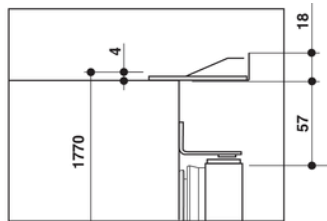

Marque

Référence

FICHE INFORMATIVE EU

Famille de produit

Catégorie de l'appareil de réfrigération (2010/30/EC)

Classe efficacité énergétique - NEW (2010/30/EC)

Consommation énergétique annuelle (kWh/an) - NEW (2010/30/EC)

Consommation énergétique par 24 h

Capacité nette totale (L)

Nombre d'étoiles

Classe climatique

Niveau sonore dB(A) re 1 pW

Intégrable

EQUIPEMENT

Display

Type de contrôle

Gaz réfrigérant

Type de charnières

Portes réversibles

REFRIGERATEUR

Capacité nette réfrigérateur (L)

Froid No-Frost

Réfrigérateur froid brassé

Dégivrage réfrigérateur

Filtre antibactérien / Hygiène +

Indicateur listeria

Type d'éclairage

Type de clayettes

Nombre de clayettes réfrigérateur

Clayette porte bouteilles

Clayettes ajustables réfrigérateur

Nombre de bac à légumes

Nombre de balconnets contre-porte

CONGELATEUR

Capacité nette congélateur (L)

Autonomie en cas de coupure de courant (H)

Nombre de compartiments congélateur

Capacité de congélation (kg/24h) - NEW (2010/30/EC)

Dégivrage congélateur

Congélation rapide

Bac à glaçons

CARACTERISTIQUES TECHNIQUES

Poids net (kg)

Poids brut (kg)

Dimensions hors tout H*L*P (mm)

Dimensions brutes H*L*P (mm)

Dimensions niche d'encastrement H*L*P (mm)

Alimentation électrique (V)

Courant (A)

Fréquence (Hz)

Type de prise

COLORIS & CODES DU PRODUIT

Référence

Code 12NC

Code Produit

Code EAN

Origine de fabrication

HOTPOINT
BCB 7030 AA

Combiné

1

A+

299 kWh

0.819 kWh

275 L

4

SN-T

35

oui

Non

Electronique

R600a

Glissières

Oui

195 L

Non

Non

Automatique

Non

Oui

LED

Verre

4

Non

3

1

3

80 L

19

3

3.5 KG

Manuel

Non

Oui

50.6

52.2

1770*540*545

1840*580*608

1776*560*560

220-240

16

50

Schuko

BCB 7030 AA

853904101500

F095833

8007842958331

Italie



Lumière LED

Les LED assurent un éclairage de qualité à l'intérieur de l'appareil; écologiques car elles durent très longtemps et ne produisent pas de chaleur